



05 /

Центра вращающиеся

05 / СОДЕРЖАНИЕ РАЗДЕЛА



5.1. Вращающиеся задние центры

124



5.2. Вращающиеся центры для труб

127



5.3. Вращающиеся задние центры
со сменными наконечниками

128



5.4. Упорные центра

130



5.5. Упорные центра для труб

132



5.6. Поводковые патроны

133

5.1. ВРАЦАЮЩИЕСЯ ЗАДНИЕ ЦЕНТРЫ

Вращающийся задний центр

Серия 80

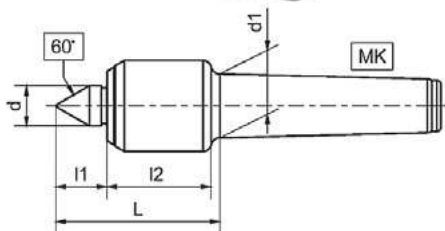

- Цельная конструкция;
- Центр с игольчатыми подшипниками;
- Не требует смазки;
- Закаленный и отшлифованный корпус.

Тип	МК	Ø, мм	d, мм	d1, мм	L, мм	l1, мм	l2, мм	Скорость, макс	Макс. вес заготовки, кг	Макс. биение, мм	Код заказа	Цена, у.е. без НДС
82	2	32	15	17,78	62	20	37	6000	200	0,005	05 01 001	182,66
83	3	34	15	23,82	63	20	38	6000	400	0,005	05 01 002	228,36
84	4	43	20	31,26	76	26	42	6000	800	0,005	05 01 003	276,24
85	5	58	30	44,39	105	62	35	4000	1200	0,008	05 01 004	435,02

Вращающийся задний центр, удлиненный

Серия 80 КОР

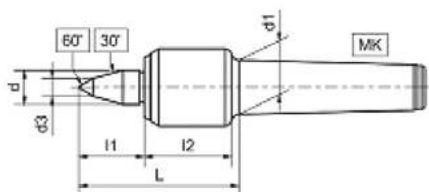

- Цельная конструкция;
- Центр с игольчатыми подшипниками;
- Не требует смазки;
- Закаленный и отшлифованный корпус;
- С удлиненным наконечником 30°/60°

Тип	МК	Ø, мм	d, мм	d1, мм	L, мм	l1, мм	l2, мм	d3, мм	Скорость, макс.	Макс. вес заготовки, кг	Макс. биение, мм	Код заказа	Цена, у.е. без НДС
82 КОР	2	32	15	17,78	71	29	37	8	6000	150	0,005	05 01 005	213,90
83 КОР	3	34	15	23,82	73	30	38	8	6000	300	0,005	05 01 006	266,69
84 КОР	4	43	20	31,26	86	36	42	10	6000	700	0,005	05 01 007	321,94
85 КОР	5	58	30	44,39	116	46	62	12	4000	1000	0,010	05 01 008	509,50

Вращающийся задний центр

Серия LC-NC

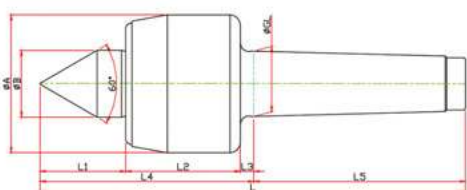

- Предотвращает попадание СОЖ и грязи;
- Высокий уровень точности вращения и износостойкость;
- Твердость при термообработке HRC58 ~ 62;
- Биение 0.003 мм.

Конус Морзе	GL, мм	A, мм	B, мм	L1, мм	L2, мм	L3, мм	L4, мм	L5, мм	L, мм	Макс. вес заготовки, кг	R.P.M MAX.	Точность	Код заказа	Цена, у.е. без НДС
NO.3	23,825	50	22	27	45	5	77	81	158	630	4 800	0,003	05 01 113	235,28
NO.4	31,267	66	32	41	55	6,5	102,5	101,5	204	1100	3 800	0,003	05 01 114	252,12
NO.5	44,399	82	40	50	65	6,5	121,5	129,5	251	1600	3 400	0,005	05 01 115	310,13
NO.6	63,384	105	45	54	80	8	142	182	324	2100	3 000	0,005	05 01 116	670,19

Вращающийся задний центр, удлиненный

Серия LC-NCB



- Предотвращает попадание СОЖ и грязи;
- Высокий уровень точности вращения и износостойкость;
- Твердость при термообработке HRC58 ~ 62;
- Биение 0,003 мм.

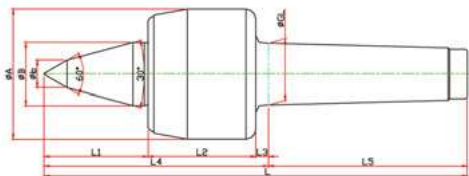

Конус Морзе	GL, мм	A, мм	B, мм	b, мм	L1, мм	L2, мм	L3, мм	L4, мм	L5, мм	L, мм	Макс. вес заготовки, кг	R.P.M MAX.	Точность	Код заказа	Цена, у.е. без НДС
NO.3	23,825	50	22	10	47	45	5	97	81	178	280	4800	0.003	05 01 123	237,06
NO.4	31,267	66	32	14	53	55	6,5	114,5	101,5	216	510	3800	0.003	05 01 124	272,72
NO.5	44,399	82	40	16	65	65	6,5	129,5	129,5	266	750	3400	0.005	05 01 125	317,27
NO.6	63,384	105	45	18	78	80	8	182	182	348	940	3000	0.005	05 01 126	787,82

Вращающийся задний центр

Серия 800



- Закаленный и отшлифованный корпус;
- Наконечник из хромированной легированной инструментальной стали;
- С мощными аксиальными подшипниками и двойными радиальными шариковыми подшипниками;
- Высокая концентричность;
- Не требует смазки;
- Уплотнение позволяет избежать попадание СОЖ и грязи.

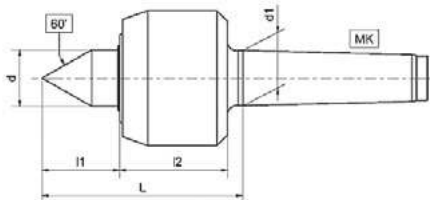

Тип	МК	Ø, мм	d, мм	d1, мм	L, мм	l1, мм	l2, мм	Скорость, макс.	Макс. вес заготовки, кг	Макс. биение, мм	Код заказа	Цена, у.е. без НДС
823	2	45	20	17,78	74	25	43	5000	150	0,005	05 01 025	283,60
831	3	45	20	23,82	77	25	43	5000	200	0,005	05 01 026	297,93
833	3	60	24	23,82	92	32	50	4300	400	0,005	05 01 027	314,84
841	4	60	24	31,26	94	32	50	4300	600	0,005	05 01 028	326,85
843	4	76	32	31,26	108	42	58	3200	750	0,005	05 01 029	403,65
851	5	78	32	44,39	115	46	58	3200	1800	0,005	05 01 030	461,35
853	5	96	42	44,39	130	48	72	2600	2000	0,007	05 01 031	641,55
863	6	110	52	63,34	152	62	79	2600	4500	0,01	05 01 032	958,85

Вращающийся задний центр, удлиненный



- Так же как серия 800, но с удлиненным наконечником 30°/60°

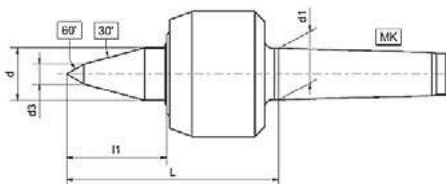

Тип	МК	Ø, мм	d, мм	d1, мм	L, мм	l1, мм	l2, мм	Скорость, макс.	Макс. вес заготовки, кг	Макс. биение, мм	Код заказа	Цена, у.е. без НДС
823	2	45	20	17,78	74	25	43	5000	150	0,005	05 01 035	307,48
831	3	45	20	23,82	77	25	43	5000	200	0,005	05 01 036	334,08
833	3	60	24	23,82	92	32	50	4300	400	0,005	05 01 037	341,17
841	4	60	24	31,26	94	32	50	4300	600	0,005	05 01 038	362,86
843	4	76	32	31,26	108	42	58	3200	750	0,005	05 01 039	437,34
851	5	78	32	44,39	115	46	58	3200	1800	0,005	05 01 040	499,95
853	5	96	42	44,39	130	48	72	2600	2000	0,007	05 01 041	677,70
863	6	110	52	63,34	152	62	79	2600	4500	0,01	05 01 042	999,64

Вращающийся задний центр для высокой производительности

Серия 805



- Разработан специально для использования на станках с ЧПУ с отжимной гайкой;
- Полностью закаленный и отшлифованный корпус;
- Наконечник с игольчатыми подшипниками для высокой скорости и оптимальной концентричности;
- Постоянная смазка;
- Сдополнительным уплотнением подходит для шлифовальных станков.

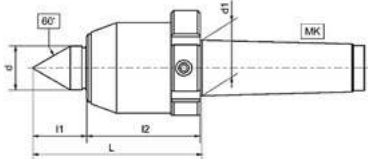

Тип	МК	Ø, мм	d, мм	L, мм	I1, мм	I2, мм	Скорость, макс.	Макс. вес заготовки, кг	Макс. биение, мм	G	Код заказа	Цена, у.е. без НДС
835	3	52	25	92	30	56	12000	300	0,003	M 54 x 1,5	05 01 045	878,09
845	4	60	28	105	35	63	10000	600	0,003	M 62 x 1,5	05 01 046	903,47
855	5	72	35	135	43	82	8000	1200	0,003	M 74 x 1,5	05 01 047	1153,51
865	6	83	44	148	50	88	5000	2500	0,007	M 85 x 1,5	05 01 048	1944,03

Вращающийся задний центр для высокой производительности, удлиненный

Серия 805 KOP



- Так же как серия 805, но с удлиненным наконечником 30°/60°

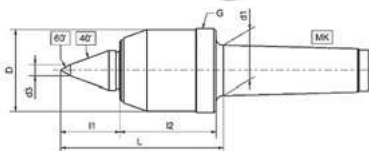

Тип	МК	Ø, мм	d, мм	L, мм	I1, мм	I2, мм	d3, мм	Скорость, макс.	Макс. вес заготовки, кг	Макс. биение, мм	G	Код заказа	Цена, у.е. без НДС
835 KOP	3	52	25	102	40	56	8	12000	200	0,003	M 54 x 1,5	05 01 050	905,65
845 KOP	4	60	28	115	45	63	8	10000	400	0,003	M 62 x 1,5	05 01 051	927,61
855 KOP	5	72	35	145	53	82	10	8000	800	0,003	M 74 x 1,5	05 01 052	1278,33
865 KOP	6	83	44	165	67	88	14	5000	1700	0,007	M 85 x 1,5	05 01 053	2085,76

Вращающийся задний центр, эконом серия

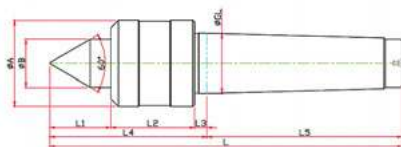
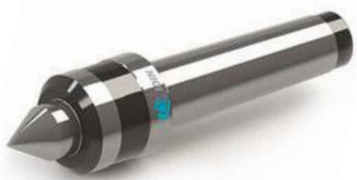

МК	Размеры, мм										Макс. вес заготовки, кг	Макс. скорость	Код заказа	Цена, у.е. без НДС
	GL	A	B	L1	L2	L3	L4	L5	L	L				
NO.1	12,065	34	15	21	37	3,5	61,5	53,5	115	120	5000	05 01 055	66,22	
NO.2	17,780	40	18	24	37	5,0	66,0	64,0	130	140	4000	05 01 056	66,22	
NO.3	23,825	45	25	32	44	5,0	81,0	81,0	162	190	3800	05 01 057	87,92	
NO.4	31,267	45	25	32	44	6,5	82,5	102,5	185	190	3800	05 01 058	109,36	
NO.5	44,399	78	38	47	66	6,5	119,5	129,5	249	350	2000	05 01 059	176,33	
NO.6	63,384	102	55	62	82	8,0	152,0	182,0	334	1200	2000	05 01 060	362,13	

Вращающийся задний центр, эконом серия

- С удлиненным наконечником 30°/60°

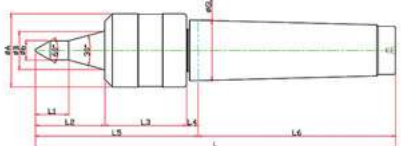

МК	Размеры, мм											Макс. вес заготовки, кг	Макс. скорость	Код заказа	Цена, у.е. без НДС
	GL	A	B	b	L1	L2	L3	L4	L5	L6	L				
NO. 3	23,825	36	18	6	12,6	35	40,5	5	80,5	81	161,5	55	3800	05 01 065	104,16
				8	16,3									05 01 066	104,16
				10	20,1									05 01 067	104,16
				12	23,8									05 01 068	104,16
NO. 4	31,267	38	20	6	10,1	36,2	40,5	6	84,5	102,5	187,0	65	3800	05 01 069	118,02
				8	13,9									05 01 070	118,02
				10	17,6									05 01 071	118,02
				12	21,3									05 01 072	118,02
NO. 5	44,399	64	24	6	13,4	47	56,5	10	113,5	129,5	243,0	150	3800	05 01 073	236,36
				8	17,1									05 01 074	236,36
				10	20,8									05 01 075	236,36
				12	24,6									05 01 076	236,36

5.2. ВРАЩАЮЩИЕСЯ ЦЕНТРЫ ДЛЯ ТРУБ

Прецизионный вращающийся центр для труб

Серия LC-PT-60

- Для обработки труб;
- Оптимальная скорость до 3800 об/мин.

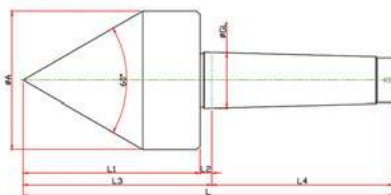

Конус Морзе	GL, мм	A, мм	L1, мм	L2, мм	L3, мм	L4, мм	L, мм	Макс. вес заготовки, кг	R.P.M MAX.	Биение, мм	Код заказа	Цена, у.е. без НДС
NO.2	17,78	44	66	5	71	64	135	70	4500	0,003	05 02 022	168,87
NO.3	23,825	56	78,5	5	83,5	81	164,5	80	4500	0,003	05 02 023	243,31
NO.4	31,267	78	100	6,5	106,5	101,5	208	80	4500	0,003	05 02 024	296,04
NO.5	44,399	98	125	6,5	131,5	129,5	261	230	2000	0,005	05 02 025	319,02
NO.6	63,384	118	154	8	162	182	344	600	1500	0,005	05 02 026	838,10

Прецизионный вращающийся центр для труб

Серия LC-PT-80

- Для обработки труб;
- Оптимальная скорость до 3800 об/мин.

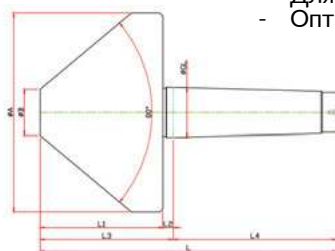

Конус Морзе	GL, мм	A, мм	B, мм	L1, мм	L2, мм	L3, мм	L4, мм	L, мм	Макс. вес заготовки, кг	R.P.M MAX.	Биение, мм	Код заказа	Цена, у.е. без НДС
NO.3	23,825	95	20	66	5	65	81	146	190	3800	0,003	05 02 033	261,35
NO.4	31,267	125	29	77	6,5	83,5	102,5	185	190	3800	0,003	05 02 034	326,67
NO.5	44,399	150	32	90	6,5	96,5	129,5	226	350	2000	0,005	05 02 035	397,70
NO.6	63,384	200	38	120	8	128	182	310	1200	1500	0,005	05 02 036	877,92

Прецизионный вращающийся центр для труб

Серия 400

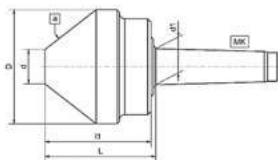

- Для обработки труб и других полых заготовок;
- Полностью закален и отшлифован;
- Проверенная временем прочная конструкция;
- Не требует постоянной смазки;
- Защитные уплотнения;
- Также для шлифовальных операций.

Тип	MK	D, мм	d, мм	d1, мм	L, мм	L1, мм	Угол	Скорость, мин-1	Макс. вес заготовки, кг	Макс. биение, мм	Вес нетто, кг	Код заказа	Цена, у.е. без НДС
421	2	60	20	17,78	73	66	60°	4000	200	0,005	1	05 02 010	255,37
431	3	80	30	23,82	86	78	60°	3500	450	0,005	2	05 02 011	320,63
432	3	100	30	23,82	100	92	75°	3000	400	0,005	4	05 02 012	421,02
441	4	100	30	31,26	101	92	75°	3000	650	0,005	4	05 02 013	434,66
442	4	125	50	31,26	91	82	75°	3000	650	0,007	5	05 02 014	497,22
451	5	125	50	44,39	92	82	75°	3000	1800	0,007	6	05 02 015	535,32
452	5	150	50	44,39	112	102	75°	2800	1900	0,007	9	05 02 016	654,76
461	6	150	50	63,34	112	102	75°	2800	2800	0,01	12	05 02 017	733,67
453	5	200	50	44,39	136	126	75°	1800	2000	0,01	15	05 02 018	1037,95
462	6	200	50	63,34	136	126	75°	1800	2800	0,01	18	05 02 019	1111,31

5.3. ВРАЦАЮЩИЕСЯ ЗАДНИЕ ЦЕНТРЫ СО СМЕННЫМИ НАКОНЕЧНИКАМИ

Вращающийся задний центр со сменными наконечниками

Серия 900

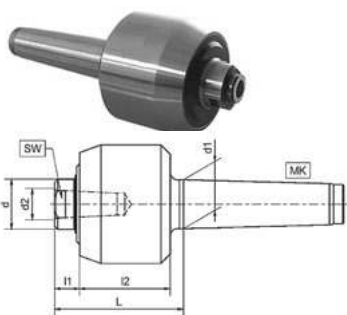

- Подобные характеристики как у серии 800, но со сменными вставками (стр. 125);
- Поставляется без вставок.

Тип	МК	Ø, мм	d, мм	d1, мм	d2, мм	L, мм	l1, мм	l2, мм	SW	Скорость, мин-1	Макс. вес заготовки, кг	Макс. биение, мм	Код заказа	Цена, у.е. без НДС
923	2	45	20	17,98	12	59	10	43	17	5000	50	0,005	05 03 001	302,84
933	3	60	24	23,82	14	68	11	50	19	4300	200	0,005	05 03 002	341,17
943	4	76	32	31,26	18	79	13	58	27	3200	300	0,007	05 03 003	420,56
953	5	96	42	44,39	24	98	14	72	36	2600	800	0,01	05 03 004	706,48

Вращающийся задний центр высокопроизводительный со сменными наконечниками

Серия 905

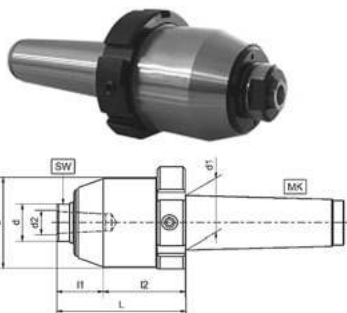

- Подобные характеристики как у серии 805, но со сменными вставками (стр. 126);
- С отжимной гайкой;
- Поставляется без вставок.

Тип	МК	Ø, мм	d, мм	d1, мм	d2, мм	L, мм	l1, мм	l2, мм	SW	Скорость, мин-1	Макс. вес заготовки, кг	Макс. биение, мм	Вставки №	G	Код заказа	Цена, у.е. без НДС
935	3	52	25	23,82	12	73	10	56	19	12000	250	0,005	923	M 54 x1,5	05 03 005	974,95
945	4	60	28	31,26	14	80	10	63	22	10000	450	0,005	933	M 62 x1,5	05 03 006	1319,25
955	5	72	35	44,39	18	103	14	82	30	8000	800	0,005	943	M 74 x1,5	05 03 007	1350,49
965	6	83	44	63,34	24	110	15	88	36	5000	1200	0,005	953	M 85 x1,5	05 03 008	2145,78

Сменные наконечники для серий 900 + 905

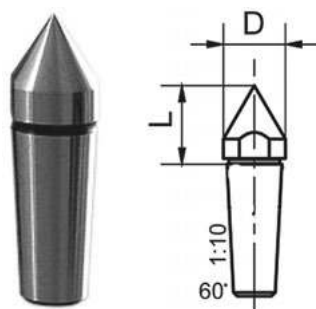

Коэффициент конусности 1:10

Для типа №	D, мм	L, мм	Код заказа	Цена, у.е. без НДС
923 / 935	14	20	05 03 010	24,01
933 / 945	16	21	05 03 011	28,78
943 / 955	22	27	05 03 012	36,15
953 / 965	28	34	05 03 013	45,70



Коэффициент конусности 1:10

Для типа №	D, мм	d, мм	L, мм	Код заказа	Цена, у.е. без НДС
923 / 935	14	4	15	05 03 014	28,78
933 / 945	16	4	17	05 03 015	33,69
943 / 955	22	5	21	05 03 016	36,15
953 / 965	28	6	27	05 03 017	52,79

Сменные наконечники для серий 900 + 905

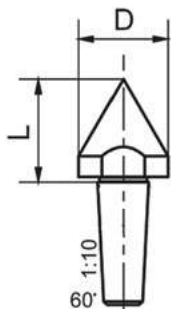

коэффициент конусности 1:10

Для типа №	D, мм	L, мм	Код заказа	Цена, у.е. без НДС
923 / 935	17	23	05 03 020	26,46
933 / 945	25	31	05 03 021	36,15
943 / 955	32	40	05 03 022	40,79
953 / 965	38	45	05 03 023	76,94

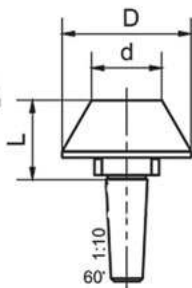

коэффициент конусности 1:10

Для типа №	D, мм	d, мм	L, мм	Код заказа	Цена, у.е. без НДС
923 / 935	28	13	33	05 03 024	36,15
933 / 945	44	24	28	05 03 025	48,15
943 / 955	55	30	34	05 03 026	67,39
953 / 965	68	36	41	05 03 027	86,49

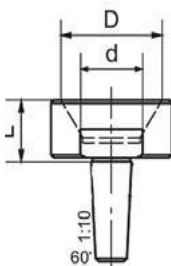

коэффициент конусности 1:10

Для типа №	D, мм	d, мм	L, мм	Код заказа	Цена, у.е. без НДС
923 / 935	20	10	17	05 03 030	45,70
933 / 945	35	20	23	05 03 031	60,02
943 / 955	42	25	28	05 03 032	74,48
953 / 965	60	37	35	05 03 033	105,72

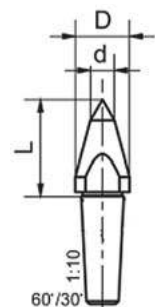

коэффициент конусности 1:10

Для типа №	D, мм	d, мм	L, мм	Код заказа	Цена, у.е. без НДС
923 / 935	14	4	32	05 03 034	28,78
933 / 945	18	6	35	05 03 035	36,15
943 / 955	22	8	43	05 03 036	45,70
953 / 965	28	10	52	05 03 037	84,03

Набор - вращающийся задний центр со сменными наконечниками



Для типа №	МК	Код заказа	Цена, у.е. без НДС
923	2	05 03 040	547,84
933	3	05 03 041	646,46
943	4	05 03 042	800,20
953	5	05 03 043	1271,24

5.4. УПОРНЫЕ ЦЕНТРА

Стандартная серия. Тип 500

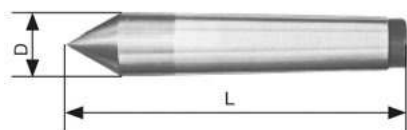

- Полностью закален и отшлифован.

Тип	МК	D, мм	L, мм	Угол	Код заказа	Цена, у.е. без НДС
511	1	12,2	80	60°	05 04 001	7,51
521	2	18	100	60°	05 04 002	9,55
531	3	24,1	125	60°	05 04 003	13,64
541	4	31,6	160	60°	05 04 004	20,74
551	5	44,7	200	60°	05 04 005	37,51
561	6	63,8	270	60°	05 04 006	83,90
571	7	83,5	360	60°	05 04 007	по запросу

С твердосплавным наконечником. Тип 503 DIN 806E



Тип	МК	D, мм	L, мм	Угол	Код заказа	Цена, у.е. без НДС
513	1	12,2	80	60°	05 04 010	31,10
523	2	18	100	60°	05 04 011	31,10
533	3	24,1	125	60°	05 04 012	41,33
543	4	31,6	160	60°	05 04 013	43,11
553	5	44,7	200	60°	05 04 014	59,89
563	6	63,8	270	60°	05 04 015	101,76

Полуцентр с твердосплавным наконечником. Тип 504 DIN 806HE

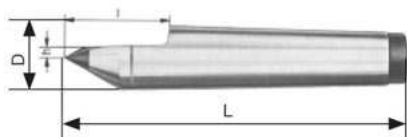

Тип	МК	D, мм	L, мм	Угол	d, мм	h, мм	l, мм	Код заказа	Цена, у.е. без НДС
514	1	12,2	80	60°	7	1,5	22	05 04 020	35,19
524	2	18	100	60°	7	2	30	05 04 021	35,19
534	3	24,1	125	60°	11	3	38	05 04 022	46,65
544	4	31,6	160	60°	14	5	50	05 04 023	67,39
554	5	44,7	200	60°	18	7	63	05 04 024	72,71
564	6	63,8	270	60°	18	10	79	05 04 025	104,09

Полуцентр с удлиненным твердосплавным наконечником.
Тип 504 DIN 806HE удлиненный.

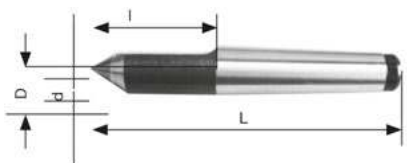

Тип	МК	D, мм	L, мм	d, мм	l, мм	Угол	Код заказа	Цена, у.е. без НДС
524VL	2	18	135	11	65	60°	05 04 030	77,89
534VL	3	24,1	150	14	63	60°	05 04 031	88,26
544VL	4	31,6	180	18	70	60°	05 04 032	106,40

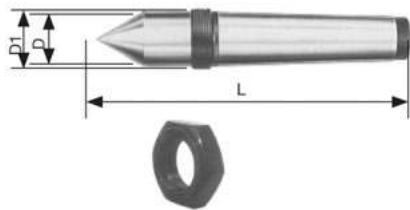
С отжимной гайкой. Тип 505 DIN 807 WS

Тип	МК	D, мм	L, мм	Угол	D1, мм	Код заказа	Цена, у.е. без НДС
515	1	12,2	80	60°	M16x1,5	05 04 035	27,29
525	2	18	100	60°	M22x1,5	05 04 036	31,24
535	3	24,1	125	60°	M27x1,5	05 04 037	36,69
545	4	31,6	160	60°	M36x1,5	05 04 038	52,93
555	5	44,7	200	60°	M48x1,5	05 04 039	72,98
565	6	63,8	270	60°	M68x1,5	05 04 040	123,87

С твердосплавным наконечником и с резьбой. Тип 506 DIN 807E

Тип	МК	D, мм	L, мм	Угол	d, мм	D1, мм	Код заказа	Цена, у.е. без НДС
516	1	12,2	90	60°	7	M16x1,5	05 04 045	32,74
526	2	18	112	60°	7	M22x1,5	05 04 046	32,74
536	3	24,1	137	60°	11	M27x1,5	05 04 047	43,93
546	4	31,6	175	60°	14	M36x1,5	05 04 048	63,71
556	5	44,7	217	60°	18	M48x1,5	05 04 049	87,58
566	6	63,8	290	60°	18	M68x1,5	05 04 050	148,69

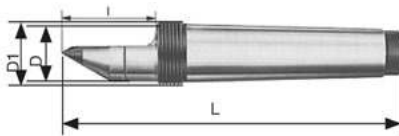
Полуцентр с твердосплавным наконечником и с резьбой. Тип 507 DIN 807 HE

Тип	МК	D, мм	L, мм	Угол	d, мм	l, мм	D1, мм	Код заказа	Цена, у.е. без НДС
517	1	12,2	90	60°	7	22	M16x1,5	05 04 055	42,29
527	2	18	112	60°	7	30	M22x1,5	05 04 056	42,29
537	3	24,1	137	60°	11	38	M27x1,5	05 04 057	55,93
547	4	31,6	175	60°	14	50	M36x1,5	05 04 058	80,76
557	5	44,7	217	60°	18	63	M48x1,5	05 04 059	115,41
567	6	63,8	290	60°	18	79	M68x1,5	05 04 060	227,67

Удлиненный с отжимной гайкой. Тип 508 DIN 807 WS

Стр. 132

Тип	МК	D, мм	L, мм	Угол	D1, мм	Код заказа	Цена, у.е. без НДС
518	1	12,2	80	30°/60°	M16x1,5	05 04 065	28,65
528	2	18	118	30°/60°	M22x1,5	05 04 066	32,74
538	3	24,1	148	30°/60°	M27x1,5	05 04 067	38,47
548	4	31,6	186,5	30°/60°	M36x1,5	05 04 068	55,66
558	5	44,7	242	30°/60°	M48x1,5	05 04 069	103,26
568	6	63,8	330	30°/60°	M68x1,5	05 04 070	251,27

5.5. УПОРНЫЕ ЦЕНТРА ДЛЯ ТРУБ

Упорный центр для труб

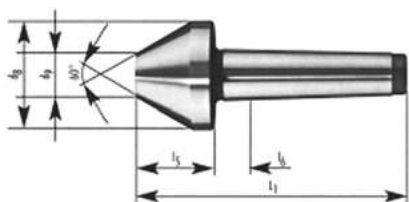

- Закален и отшлифован;
- Макс. биение 0,003 мм.

МК	d8, мм	d9, мм	l5, мм	l6, мм	l7, мм	L1, мм	Код заказа	Цена, у.е. без НДС
2	50	10	40	6	18	110	05 05 001	203,94
3	50	20	35	7	20	123	05 05 002	219,21
3	90	40	55	7	20	143	05 05 003	423,15
4	50	20	35	8,5	24,5	146	05 05 004	240,90
4	90	40	55	8,5	24,5	166	05 05 005	479,63
5	90	40	55	10,5	26,5	195	05 05 006	517,55
5	130	50	80	10,5	26,5	220	05 05 007	1005,92

Упорный центр для труб с отжимной гайкой

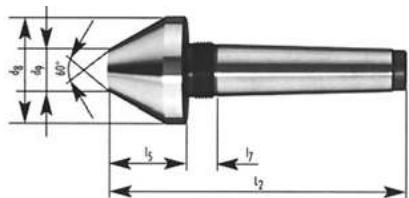

- Поставляется без отжимной гайки;
- Закален и отшлифован;
- Макс. биение 0,003 мм.

МК	Резьба, мм	d8, мм	d9, мм	l5, мм	l6, мм	l7, мм	L2, мм	Код заказа	Цена, у.е. без НДС
2	M22x1,5	50	10	40	6	18	122	05 05 010	425,34
3	M27x1,5	50	20	35	7	20	136	05 05 011	439,52
3	M27x1,5	90	40	55	7	20	156	05 05 012	606,64
4	M36x1,5	50	20	35	8,5	24,5	162	05 05 013	514,28
4	M36x1,5	90	40	55	8,5	24,5	182	05 05 014	665,15
5	M48x1,5	90	40	55	10,5	26,5	211	05 05 015	713,99
5	M48x1,5	130	50	80	10,5	26,5	236	05 05 016	1091,58

Отжимная гайка



МК	Резьба, мм	Код заказа	Цена, у.е. без НДС
1	M16x1,5	05 05 020	19,51
2	M22x1,5	05 05 021	20,60
3	M27x1,5	05 05 022	22,78
4	M36x1,5	05 05 023	31,51
5	M48x1,5	05 05 024	47,74
6	M68x1,5	05 05 025	127,00

5.6. ПОВОДКОВЫЕ ПАТРОНЫ

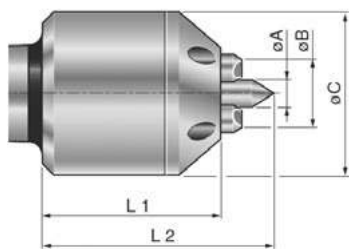

Комплект поставки:

- гидравлический поводковый патрон - 1шт,

Комплект вставок

- S1 - 1шт,
- центр S4 - 1шт.

Тип А (19,3-32 мм)

МК	Ø МИН., мм	Ø МАКС., мм	Ø А, мм	Ø В, мм	Ø С, мм	L1, мм	L2, мм	Вес, кг	Код заказа	Цена, у.е., без НДС
3	19,3	32	8	20	48	52	67	0,9	05 06 003	704,65
4	19,3	32	8	20	48	52	67	1,2	05 06 004	753,98



Тип В (30-47 мм)

МК	Ø МИН., мм	Ø МАКС., мм	Ø А, мм	Ø В, мм	Ø С, мм	L1, мм	L2, мм	Вес, кг	Код заказа	Цена, у.е., без НДС
3	30	47	12	30	62	64	86	1,5	05 06 013	807,53
4	30	47	12	30	62	64	86	2,7	05 06 014	835,33
5	30	47	12	30	62	64	86	3,9	05 06 015	899,65



Тип С (40-70 мм)

МК	Ø МИН., мм	Ø МАКС., мм	Ø А, мм	Ø В, мм	Ø С, мм	L1, мм	L2, мм	Вес, кг	Код заказа	Цена, у.е., без НДС
4	40	70	18	41	87	95	125	4,3	05 06 024	931,67
5	40	70	18	41	87	95	125	5,3	05 06 025	963,83
6	40	70	18	41	87	95	125	7,8	05 06 026	1028,15

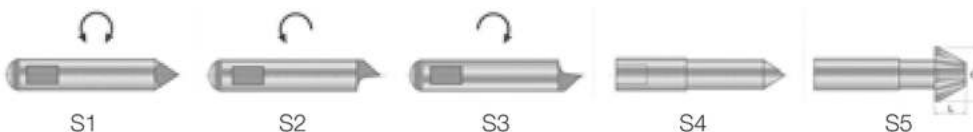

Тип D (57-90 мм)

МК	Ø МИН., мм	Ø МАКС., мм	Ø А, мм	Ø В, мм	Ø С, мм	L1, мм	L2, мм	Вес, кг	Код заказа	Цена, у.е., без НДС
4	57	90	23	57	109	100	140	7,0	05 06 034	1327,94
5	57	90	23	57	109	100	140	8,2	05 06 035	1370,87
6	57	90	23	57	109	100	140	9,5	05 06 036	1499,37

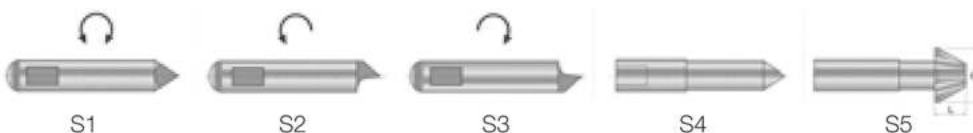

Вставки

Код заказа	Цена, у.е., без НДС
05 06 009-?	по запросу

* например 05 06 009-S2.

Вставки

Код заказа	Цена, у.е., без НДС
05 06 019-?	по запросу

* например 05 06 019-S2

Вставки

L, мм	Ø, мм	Код заказа	Цена, у.е., без НДС
15	30	05 06 029-?	по запросу

* например 05 06 029-S2.

Вставки

L, мм	Ø, мм	Код заказа	Цена, у.е., без НДС
15	30	05 06 039-?	по запросу

* например 05 06 039-S2

Конические втулки

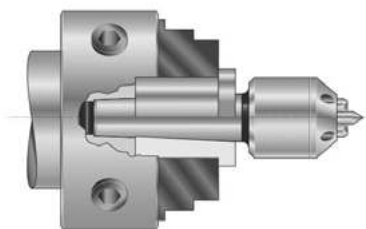

Конические втулки цилиндрические, с внутренним конусом МТ (для установки в токарном патроне)

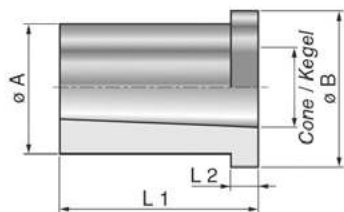

МК	L1, мм	L2, мм	Ø A, мм	Ø B, мм	Вес, кг	Код заказа	Цена, у.е., без НДС
3	65	8	35	44	0,3	05 06 103	197,82
4	70	8	42	49	0,45	05 06 104	228,52
5	80	10	54	59	0,6	05 06 105	296,73
6	85	10	75	84	0,75	05 06 106	489,97

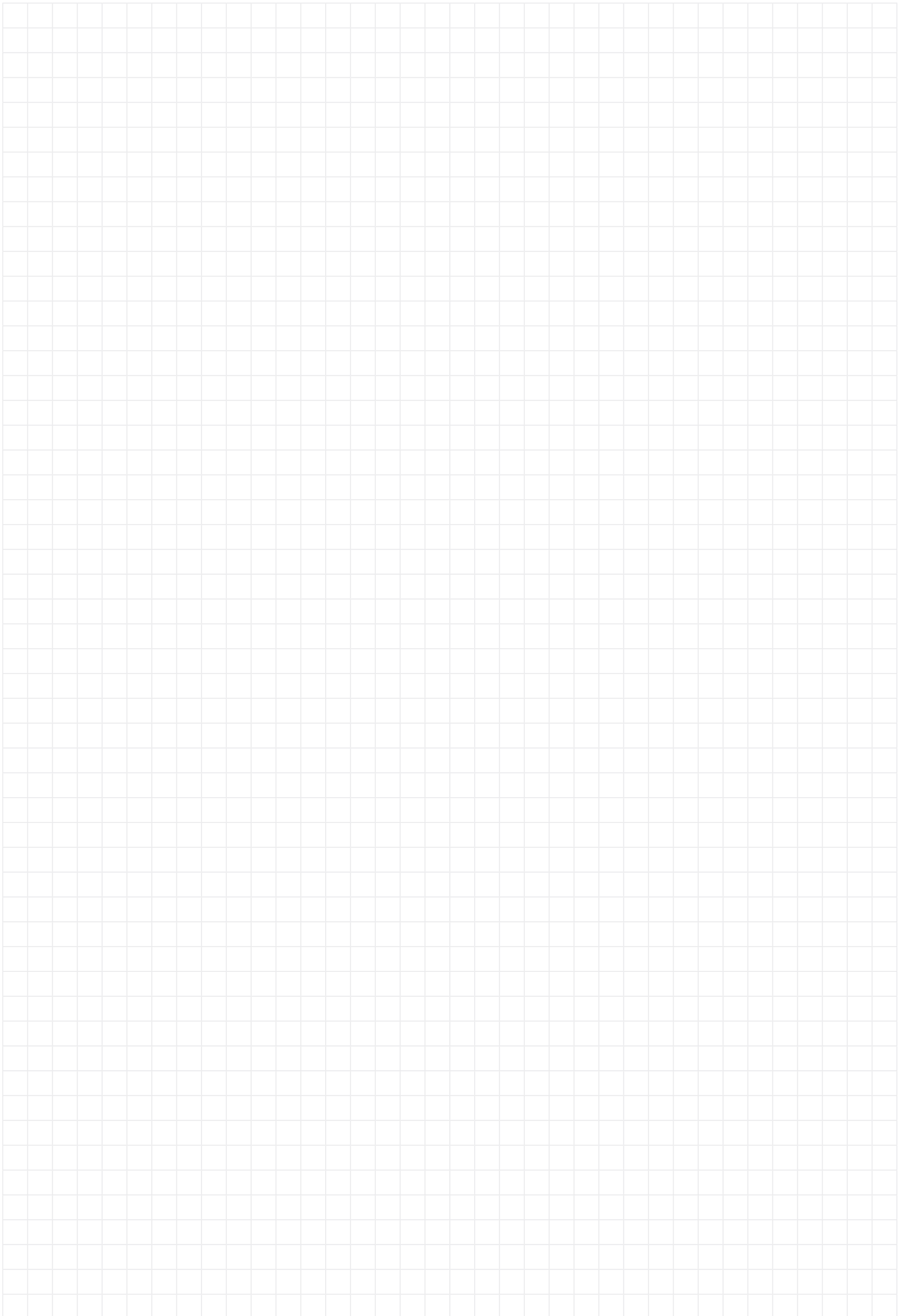

ВРАЩАЮЩИЕСЯ
ЗАДНИЕ ЦЕНТРЫ

ВРАЩАЮЩИЕСЯ
ЦЕНТРЫ ДЛЯ ТРУБ

ВРАЩАЮЩИЕСЯ
ЗАДНИЕ ЦЕНТРЫ СО
СМЕННЫМИ НАКОНЕЧ-
НИКАМИ

УПОРНЫЕ ЦЕНТРЫ

УПОРНЫЕ ЦЕНТРЫ
ДЛЯ ТРУБ

ПОВОДОКОВЫЕ
ПАТРОНЫ